



## STAR 8 S



### OVUNQUE

- > Guida precisa e progressiva
- > Facilità d'accesso in cesta
- > Macchina rapida con sistemi di sicurezza mobili (potholes)
- > Comandi intuitivi con indicatore del livello di carica in cesta
- > Facile nel trasporto e movimentazione
- > Estensione piattaforma + 0.4m

### AL MIGLIOR RAPPORTO QUALITÀ / PREZZO

- > Macchina robusta
- > Albero senza cavi né catene
- > Manutenzione e fermo macchina ancora più ridotti
- > Motori di traslazione elettrici AC senza spazzole
- > Accesso facilitato ai componenti
- > Haulotte Activ'Screen (diagnostica integrata)

## ALBERI VERTICALI

### DATI TECNICI

#### STAR 8 S

|                                     |                       |
|-------------------------------------|-----------------------|
| Altezza di lavoro                   | 7.95 m                |
| Altezza piano calpestio             | 5.95 m                |
| Portata massima - interno           | 200 kg (1 Pers.)      |
| Dimensioni cesta                    | 0.77 x 1.38 m         |
| Dimensione cesta con estensione     | 0.77 x 1.78 m         |
| <b>A</b> Lunghezza fuori tutto      | 1.4 m                 |
| <b>B</b> Larghezza fuori tutto      | 0.79 m                |
| <b>C</b> Altezza a riposo           | 1.98 m                |
| <b>D</b> Interasse                  | 1.06 m                |
| <b>E</b> Altezza da terra           | 6 cm                  |
| Velocità di traslazione             | 0.5 - 4.5 km/h        |
| Raggio minimo di sterzata - esterno | 1.7 m                 |
| Pneumatici antitraccia              | 318 x 108             |
| Massima inclinazione operativa      | 1,5° / 3°             |
| Propulsione                         | 4 x 6 V - 180 Ah (C5) |
| Peso                                | 1150 kg               |
| Pendenza massima superabile         | 25 %                  |
| Altezza massima di traslazione      | 5.95 m                |
| Capacità serbatoio idraulico        | 9 l                   |

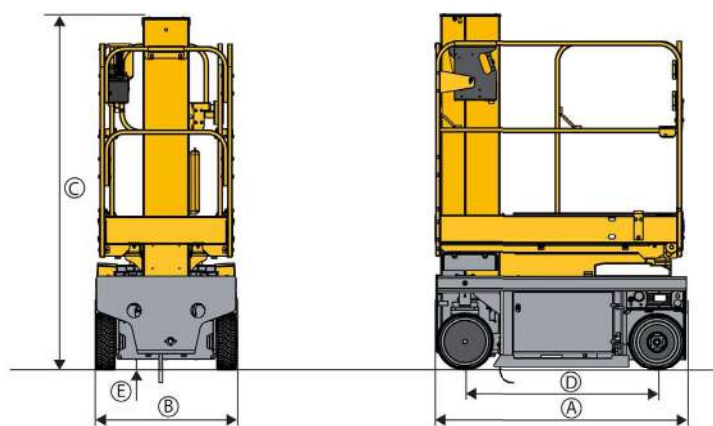

## EQUIPAGGIAMENTO STANDARD

- > Haulotte Activ'Screen
- > Motore elettrico asincrono AC 24V senza spazzole
- > 4 batterie 6V - 180 Ah
- > Caricabatterie 20 A
- > Indicatore di carica delle batterie
- > Sedi forche per movimentazione
- > Anelli di sollevamento
- > CANCELLETTO con porte a battenti
- > Estensione piattaforma + 0.4m
- > Potholes a scomparsa
- > 2 ruote motrici posteriori
- > 2 ruote direttrici anteriori
- > ruote antitraccia
- > Sblocco freni manuale
- > Contatore
- > Clacson
- > Avvisatore acustico di traslazione
- > Stop emergenza
- > Discesa d'emergenza
- > Doppi comandi, cesta e terra
- > Quadro comandi alto amovibile
- > Selettore di velocità massima sul quadro comandi in cesta
- > 2 anelli per imbracatura

## OPZIONI E ACCESSORI

- > Predisposizione per Tracker
- > Batterie gel senza manutenzione
- > Girofaro
- > Presa elettrica in cesta
- > Porta attrezzi
- > Protezione quadro comandi
- > Differenziale 30 mA
- > Olio idraulico per basse temperature
- > Olio biodegradabile

