



Performance e produttività

- Area di lavoro ottimizzata
- Sviluppo verticale- la cesta rimane parallela al muro
- Eccellente capacità fuoristrada
- Carico massimo in cesta 250Kg
- Doppia portata 250/350 Kg (Opzione)

Sicurezza e comfort

- Movimenti rapidi, proporzionali e simultanei
- Activ' Lighting System safe load
- Haulotte Activ' Shield Bar 2.0

Costi di manutenzione e di funzionamento ridotti

- Strumento di diagnosi imbarcato Haulotte Activ' Screen
- Haulotte Stop Emission System : Start&Stop automatico quando la piattaforma non deve fare movimenti
- Facilità d'accesso a tutti i componenti
- Cesta completamente modulare con protezione del quadro comandi

Haulotte



HA26 RTJ PRO

PIATTAFORMA AEREA SEMOVENTE ARTICOLATA

DATI TECNICI

HA26 RTJ PRO

Altezza lavoro	26.4 m
Altezza piano calpestio	24.4 m
Sbraccio laterale massimo	17.5 m
Punto d'articolazione	9.3 m
Portata massima cesta	250 kg
F x G Dimensione cesta	2.44 x 0.91 m
A Lunghezza	11.8 m
B Larghezza	2.48 m
C Altezza a riposo	2.97 m
H Lunghezza in posizione di trasporto	9.4 m
J Altezza in posizione di trasporto	2.98 m
Escursione Jib	133° (-65°/+68°)
Rotazione cesta	180°
Rotazione torretta	360° continuous
Sbalzo anteriore	0.76 m
D Interasse	2.8 m
Altezza da terra	48 cm
Inclinazione massima operativa	4°
Velocità di traslazione	5 km/h
Pendenza massima	45 %
Pneumatici rigidi con struttura alveolare per	385/65-22,5
Raggio angolo est.di sterzata	4.35 m
Motore	Kubota Tier 3 - 36.5 kW - variable speed
Peso totale	15 500 kg

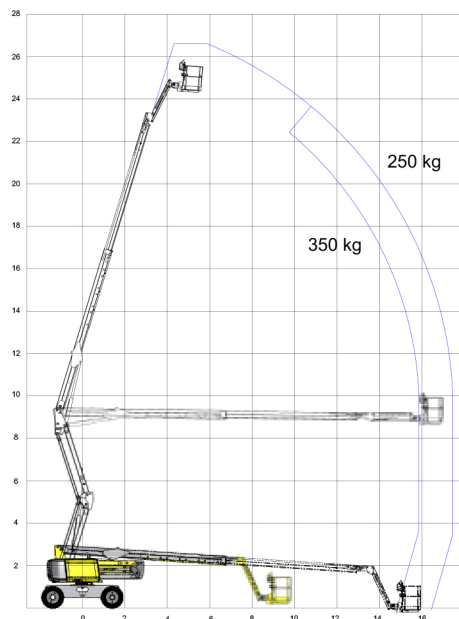
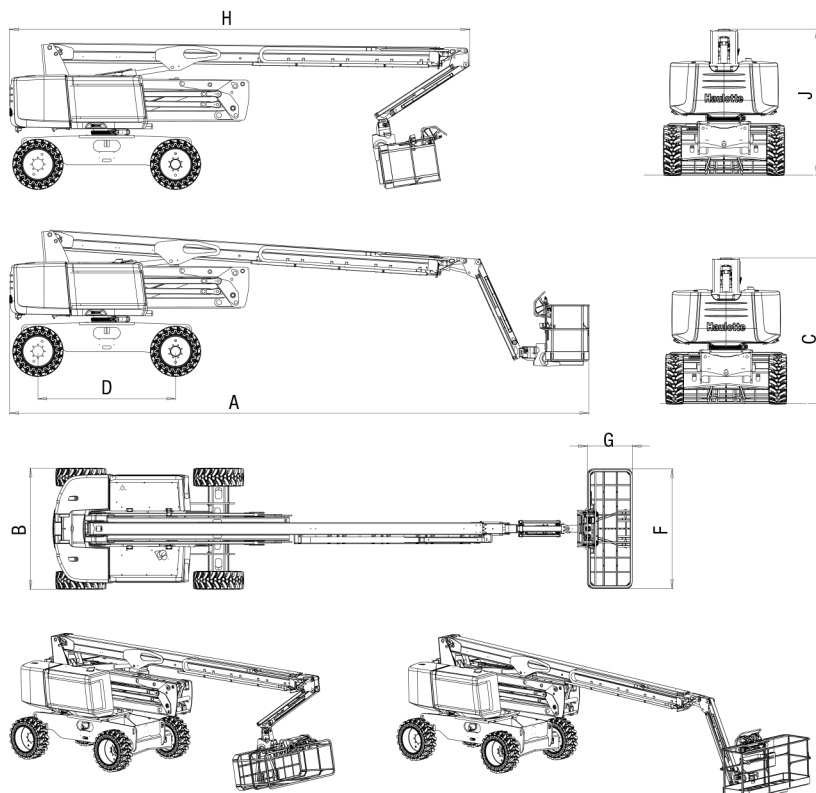

ALLESTIMENTO STANDARD

- 4 ruote motrici e direttrici
- Assale anteriore oscillante
- Blocco differenziale idraulico
- 250 kg (2 persone di portata senza limitazioni dell'area di lavoro)
- Activ' Lighting System, operazioni di carico e scarico in sicurezza
- fino a 4 movimenti simultanei
- Sistema di diagnosi imbarcato Haulotte Activ' Screen sul quadro comandi a terra, con schermo a colori
- Haulotte Stop Emission System : sistema di arresto automatizzato del motore quando la piattaforma non lavora
- Cesta modulare grande 2,44 m x 0,91 m
- Accesso in cesta con barra scorrevole
- Protezione quadro comandi
- Vassoio portattrezzi
- Motore basculante estraibile
- Indicatore luminoso e graduato del livello del carburante sul quadro comandi bassi, indicatore di livello basso sul quadro comandi alto
- Predisposizione 110/230V in cesta
- Preriscaldamento motore con spia luminosa
- Batteria d'avviamento 12V
- Haulotte Activ' Shield Bar 2.0
- Elettropompa di soccorso e sistema di discesa d'emergenza
- Indicatore sonoro e luminoso d'inclinazione e sovraccarico
- Avvisatore acustico di traslazione
- Girofaro
- Presa telematica universale

OPZIONI E ACCESSORI

- Doppia portata in cesta 250 Kg/350 Kg
- Porta laterale lato sinistro di accesso cesta
- Generatore idraulico 3,5 KW o 6,5 KW
- Presa elettrica 230V in cesta
- Presa aria compressa in cesta
- Kit porta-vetri
- Kit saldatura
- Faro di lavoro
- Olio idraulico bio-degradabile
- Kit Paesi freddi -20°C/KIt Artico -25°C
- Raffreddamento olio idraulico
- Pneumatici pieni - antistrada
- stacca-batteria